

Para conectar el xbee a arduino o al módulo FT232R es tan simple como alimentar Xbee a través de la salida de 3V3 (cuidado no lo hagamos en la de 5V, ya que se podría dañar el módulo). Y conectar la salida TX de Xbee a la RX de arduino y la RX de xbee a la TX de arduino.

Recordad que cuando carguemos el firmware a la placa arduino hemos de desconectar los pines rx, tx para no entrar en conflicto con la conexión USB que le envía la información del firmware.

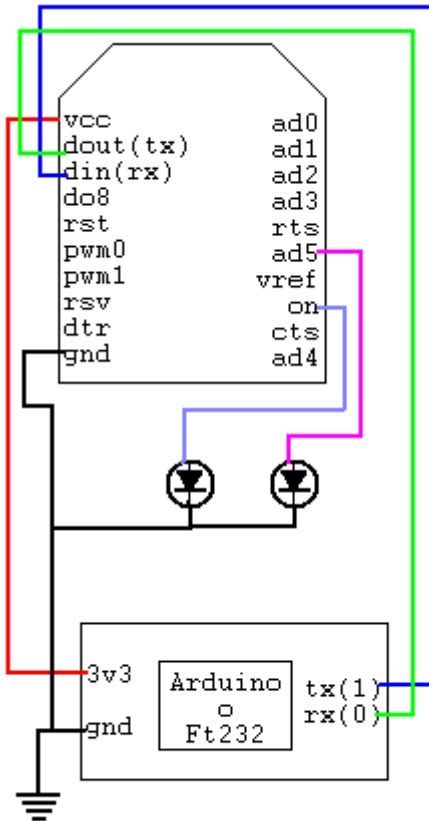

Una vez conectado, tendremos que enviar una secuencia de caracteres AT para establecer cual es la dirección del módulo y los canales de comunicación y a partir de aquí ya podemos enviar información al resto de módulos que estén escuchando.

```
Serial.print("+++"); // Entra en modo configuración

char thisByte = 0;

while (thisByte != '\r') { // Espera la confirmación

if (Serial.available() >0) {

thisByte = Serial.read();

}

}
```

```
Serial.print("ATDH0, DL3333\r"); //Establece dirección Módulo
Serial.print("ATMY6666\r");
Serial.print("ATID1111\r"); // Grupo de comunicación
Serial.print("ATCN\r"); // Entrar en Modo Datos.
```

Resumen de comandos AT:

ATDH i ATDL → Dirección de destino.

ATMY → Dirección del módulo.

ATID → Grupo de trabajo. (ambos modulos han de tener el mismo grupo)

ATWR → Graba los parámetros de configuración en el módulo.

ATCN → Entra en el modo de envío de datos.

Una vez configurados los dos, podremos comunicarnos con un simple ***Serial.read*** y ***Serial.write***.